



Powered by **weltech**



**MHTW160 PLASTİK BORU MANUEL HİDROLİK
ALIN KAYNAK MAKİNESİ
KULLANMA KILAVUZU**

**MHTW160 PLASTIC PIPES
SEMI HYDRAULIC BUTT WELDING MACHINE
USER MANUAL**

**МНТW160 ПОЛУГИДРАВЛИЧЕСКОЕ ОБОРУДОВАНИЕ ДЛЯ
СТЫКОВОЙ СВАРКИ ПОЛИЭТИЛЕННЫХ ТРУБ
ИНСТРУКЦИЯ ПО ЭКСПЛУАТАЦИИ**

www.elborweltech.com

İçindekiler Content

MHTW160 MANUEL HİDROLİK ALIN KAYNAK MAKİNESİ.....	1
(MHTW160 SEMI HYDRAULIC BUTT WELDING MACHINE)	
MAKİNANIN ÖZELLİKLERİ (PROPERTIES OF THE MACHINE).....	2
ALIN KAYNAK MAKİNASI EKİPMANLARI (EQUIPMENTS OF THE MACHINE).....	3
ANA GÖVDE (MAIN BODY).....	4
TRAŞLAYICI (TRIMMER).....	5
ISITICI (HEATER).....	6
MUHAFAZA VE DESTEK KUTUSU (PROTECTIVE CASING).....	6
ALIN KAYNAK MAKİNASININ ÇALIŞTIRILMASI VE KAYNAK İŞLEMİ (OPERATION OF THE MACHINE AND WELDING PROCESS).....	7
KAYNAK POZİSYONLARI (WELDING POSITIONS).....	10
GÜVENLİK AÇISINDAN DİKKAT EDİLMESİ GEREKLİ HUSUSLAR (POINTS TO BE NOTICED FOR SAFETY).....	12
BORULARDA KAYNAK HATALARI (WELDING DEFECTS).....	13
MHTW160 MANUEL HİDROLİK ALIN KAYNAK MAKİNESİ KAYNAK PARAMETRELERİ (MHTW160 SEMI HYDRAULIC WELDING MACHINE WELDING PARAMETERS).....	14
HDPE 100.....	15
HDPE 80.....	21
PP.....	26-29

MHTW160 MANUEL HİDROLİK ALIN KAYNAK MAKİNESİ
MHTW160 SEMI HYDRAULIC BUTT WELDING MACHINE
МНТW160 ОЛУГИДРАВЛИЧЕСКОЕ ОБОРУДОВАНИЕ ДЛЯ
СТЫКОВОЙ СВАРКИ ПОЛИЭТИЛЕНОВЫХ ТРУБ



Güç kaynağı	220 V 50/60 Hz Monofaze
Power Supply	
Питание	
Tıraşlayıcı motor gücü	220 V-0,81 KW
Trimmer motor power	
Торцеватель с электроприводом	
Hidrolik motor gücü	-
Hydroulic motor power	
Гидростанция	
Ütü gücü	220 V-1,5 KW
Heater power	
Нагревательный	
Çalışma aralığı	Ø40-Ø160 mm
Operating range	
Диапазон сварки	
Çalışma ortam sıcaklığı	-10C° ~ +40C°
Operating ambient temperature	
Рабочая температура	
Gerekli jeneratör gücü	4 KVA
Generator power	
Требуемая мощность генератора	
Standart makine ağırlığı	46 Kg
Machine weight	
Вес аппарата Нетто	
Sandıklı makina ağırlığı	66 Kg
Machine Gross weight	
Вес аппарата Брутто	
Makine hacmi (sandıklı)	72X70X68 cm.
Machine volume (with box)	
Транспортировочный ящик	
Kaynak materyalleri	HDPE,PP,PVDF
Welding Materials	
Материал сварки пластмассовых труб	
Üretici Ülke	Türkiye
Origin	Turkey
Страна изготовителя	Турция

MHTW160 MANUEL HİDROLİK ALIN KAYNAK MAKİNESİ GENEL ÖZELLİKLERİ

- 32 Bar'a kadar HDPE - PP - PVDF boru ve fittingslerin 40 - 50 - 63 - 75 - 90 - 110 - 125 - 140 - 160 mm çaplarının kaynağında kullanılır.
- ISO 12176 - 1 Uluslararası standartlara uygun olarak operasyonel en kısa kurulumu sahip, güçlü, kolay ve seri kaynak imkanı sağlar.
- Hafif yapısı sayesinde kolay kullanım imkanı sağlar.
- Maksimum çalışma basıncı 120 Bar olarak dizayn edilmiştir.
- -10 C° ~+40 C° ortam sıcaklığında çalıştırılmaya uygundur.

MHTW 160 HYDRAULIC BUTT WELDING MACHINE GENERAL FEATURES

- Machine is for weldings of HDPE - PP - PVDF pipes and fittings up to 32 Bar .Welding sizes are 40 - 50 - 63 - 75 - 90 - 110 - 125 - 140 - 160 mm
- With the shortest setup time it provides simple and fast welding operations according to international standards ISO 12176 - 1
- With it's lightweight nature provides easy handling
- Maximum working pressure is 120 Bar
- The working environmental temperature is -10 C° ~+40 C°

ИСПОЛЬЗОВАНИЕ ПО НАЗНАЧЕНИЮ

- МНТW160 Машина для Стыковой Сварки Общие Свойства
Давления свариваемых труб - **32 Bar**, ПЭ – ПП – ПНД – ПВДФ трубы и фитинги рассчитанных на сварку труб следующих диаметров: 40 - 50 - 63 - 75 - 90 - 110 - 125 - 140 - 160 mm
- ISO 12176 – 1 Соответствует Международным Стандартам - Позволяющим короткое время легко и качественно совершить стыковую сварку.
- Благодаря лёгкости конструкции обеспечивает простоту использования.
- Был разработан максимальное рабочее давление 120 Bar (атмосфер)
- -10 ° C ~ + 40 ° C, Подходит при температуре работы окружающей среды

ALIN KAYNAK MAKİNESİ EKİPMANLARI
EQUIPMENTS OF THE MACHINE
ОБОРУДОВАНИЕ АППАРАТА

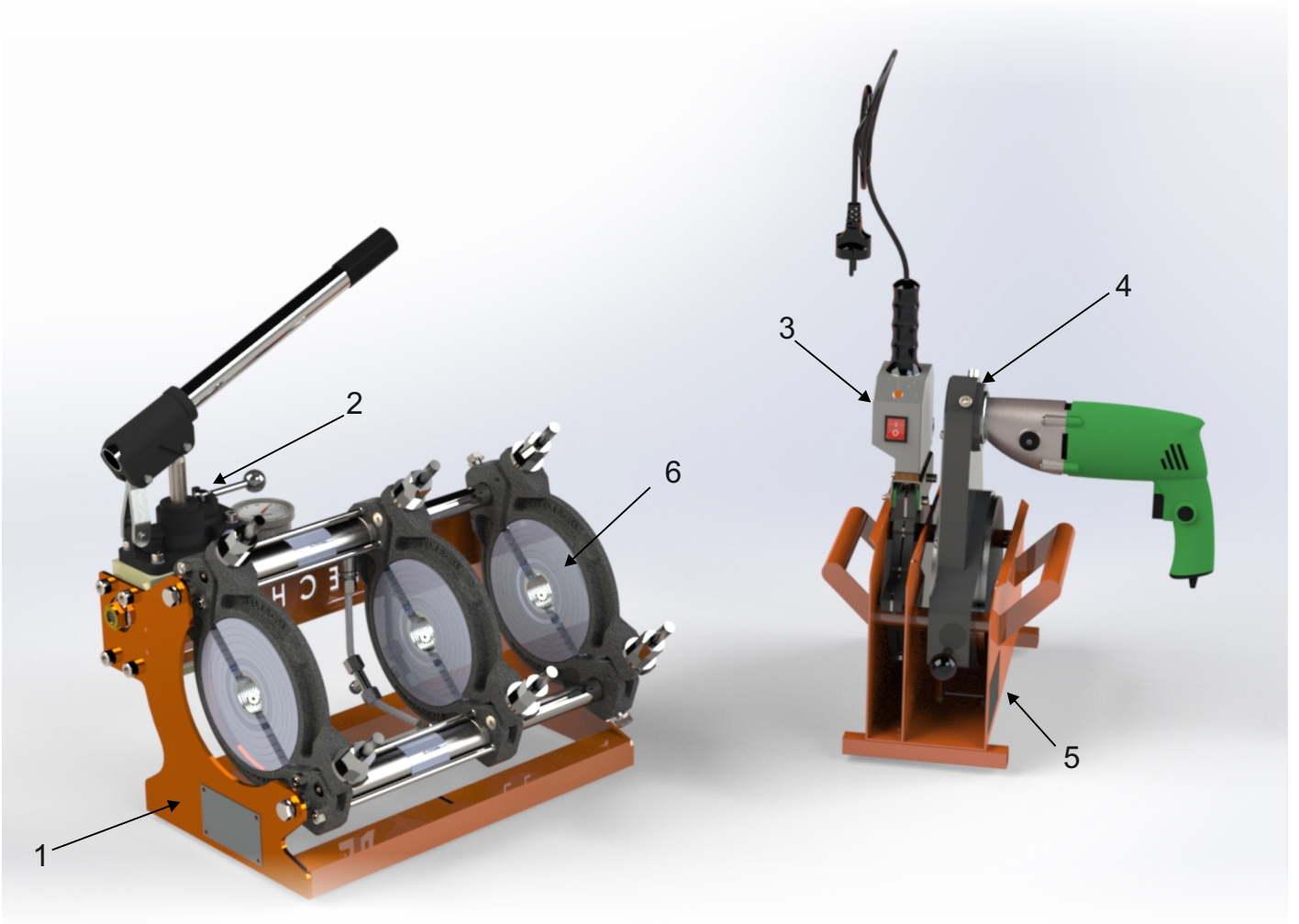

1	ANA GÖVDE	2	HİDROLİK POMPA	3	ISITICI
	MAIN BODY		HYDRAULIC PUMP		HEATER
4	ЦЕНТРАТОР	5	Гидростанция	6	НАГРЕВАТЕЛЬ
	TRAŞLAYICI		MUHAFAZA VE DESTEK KUTUSU		KELEPÇE VE PAFTALAR
	TRIMMER		PROTECTIVE AND CASING BOX		CLAMP AND INSERTS
	ТОРЦЕВАТЕЛЬ		КОНТЕЙНЕР		ВКЛАДЫШИ

ANA GÖVDE.

Ana gövde, üzerinde bulunan iki adet hareketli ve iki adet sabit kısıkaç ile kaynak işlemi yapılacak plastik borulara destek olarak, sabitlenmesini ve merkezlenmesini sağlamaktadır.

Sisteme hidrolik basınç kuvveti uygulanır. Taşıyıcı mil üzerinde bulunan iki adet piston ile bu kuvvet hareketli kıskaçları ileri ve geri yönlendirerek, kaynak işleminin gerçekleşmesi için gereken hareketi sağlar.

MAIN BODY

The main body supports and centres the plastic pipes with two fixed and two movable clamps. Using the hydraulic pressure on the system, the two pistons on the carrying metal bars move the clamps for and backwards and supply the necessary movement for the welding process.

ЦЕНТРАТОР

Усиленная конструкция, надежная фиксация труб легкая осевая и радиальная подгонка труб. Зажимы регулировкой силы фиксации, не проскальзывают. Для сварки фасонных изделий к трубе.

Состоит из 2-х подвижных зажимов, который приводится в движение двумя гидроцилиндрами расположенных на направляющих и двух неподвижных зажимов.

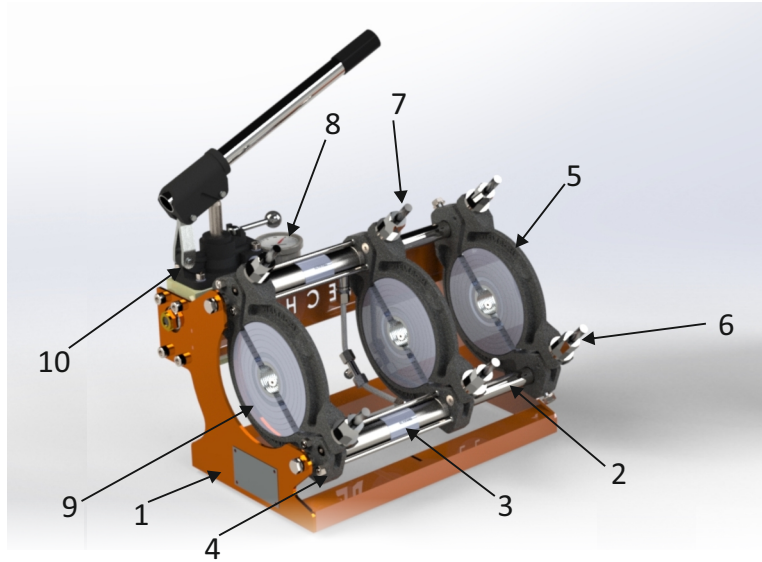

1	ANA GÖVDE	2	TAŞIYICI MİLLER
	MAIN BODY		TRIMMER SPINDLE
	ЦЕНТРАТОР		ВАЛ
3	HİDROLİK PİSTON	4	ALT KELEPÇE
	HYDRAULIC PISTON		BOTTOM CLAMP
	Гидравлический цилиндр цилиндрцилиндргидравлический цилиндр		НИЖНИЙ ЗАЖИМ
5	ÜST KELEPÇE	6	KELEPÇE BİRLEŞTİRME SOMUNU
	UPPER CLAMP		CLAMP CONNECTING BOLT
	ВЕРХНИЙ ЗАЖИМ		БОЛТ ДЛЯ КРЕПЛЕНИЯ ЗАЖИМА
7	KELEPÇE BİRLEŞTİRME SAPLAMASI	8	MANOMETRE
	CLAMP CONNECTING PIN		MANOMETER
	ГАЙКА ДЛЯ КРЕПЛЕНИЯ ЗАЖИМА		ДАТЧИК
9	PAFTALAR	10	MANUEL HİDROLİK POMPA
	INSERTS		MANUAL HYDRAULIC PUMP
	ВКЛАДЫШИ		РУЧНОЙ ГИДРАВЛИЧЕСКИЙ НАСОС

TRAŞLAYICI

Traşlayıcı; sağ ve sol tarafında bulunan iki döner kanat ve bu kanatlar üzerinde bulunan kesici bıçaklar ile ana gövde üzerine sabitlenmiş ve merkezlenmiş boruların, ısıtma işleminden önce alın temizliğini yapan ve ısıtmaya hazır hale getiren alın kaynak makinesi elemanıdır. Traşlayıcının döner hareketi, üzerinde bulunan motor ve redüktör grubu tarafından sağlanır.

TRIMMER

The trimmer is the tool which cleans and smoothes the both ends of the pipes before the heating process with its blades on both sides.

ТОРЦЕВАТЕЛЬ С ЭЛЕКТРОПРИВОДОМ

Закрытый корпус, высоконадежная посадка торцующих дисков, обеспечивающая плоскость торцовки труб, удаление стружки наружу. Оснащен фиксатором рабочего положения.

Вращательное движение триммера способствует этому электродвигатель и редуктор. Рабочая давление макс 30 бар

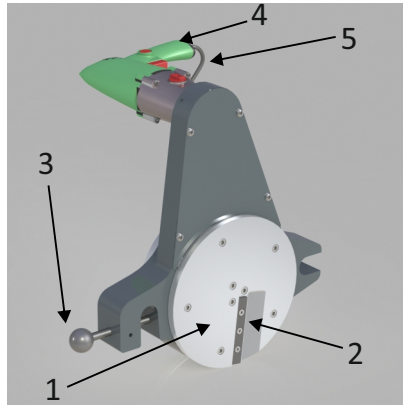

1	TRAŞLAYICI DÖNER KAPAK ROTATING FLAPS КРУТЯЩИЙ АЛЮМИНИЕВЫЙ КРЫШКА	2	KESİCİ BIÇAK BLADES РЕЖУЩИЙ НОЖ
3	EMNİYET PİMİ SECURITY PIN РУЧКА БЕЗОПАСНОСТИ	4	ELEKTRİK MOTORU ELECTRIC MOTOR ЭЛЕКТРОДВИГАТЕЛЬ
5	ELEKTRİK FİŞİ POWER PLUG ЭЛЕКТРИЧЕСКАЯ ВИЛКА		

ISITICI

Isıtıcı; traşlama işlemi ile istenilen pürüzlülüğe getirilen boru alın yüzeylerini ısıtma plakasıyla ısıtarak birleştirme işlemine hazırlayan alın kaynak makinesi elemanıdır.

Isıtıcının ısı derece ayarı ısıtıcı üzerinde bulunan ısı ayar termostatı ile yapılmaktadır.

HEATER

The pipe ends will be heated by this heater before the welding process.
The settings of the heater will be done by the thermostat on the control box

НАГРЕВАТЕЛЬ

Равномерное распределение температуры по всей поверхности нагревательного элемента достигается путем использования индивидуально изготовленного плоского электронагревательного элемента. Специальное антипригарное покрытие против прилипания. Температура регулируется 20 С – 300 С.

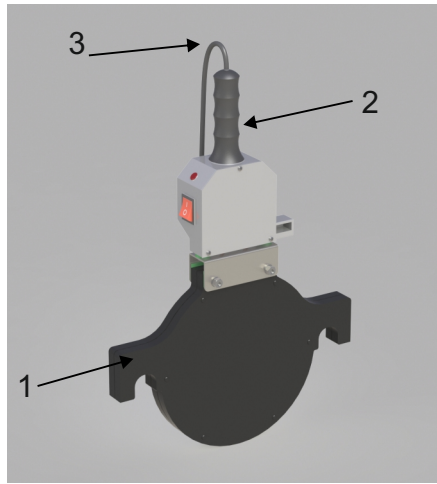

	ISITMA PLAKASI		TAŞIMA KOLU
1	HEATING PLATE	2	HANDLE
	ПОВЕРХНОСТЬ НАГРЕВАТЕЛЯ		РУЧКА
3	ELEKTRİK FİŞİ		
	POWER PLUG		
	ВИЛКА		

MUHAFAZA VE DESTEK KUTUSU

Muhafaza ve destek kutusu, ısıtıcının ısı kaybını önler ve traşlayıcı, ısıtıcıya destek olarak dışarıdan gelecek etkilere karşı (darbe, su, vb.) korur.

PROTECTIVE CASE

The protective casing prevents heat loss of the heater and protects the trimmer from external effects (impact, water, etc.).

КОНТЕЙНЕР

Предназначен для хранения и транспортировки нагревательного элемента и торцевателя. Служит теплоизолятором нагревательного элемента.

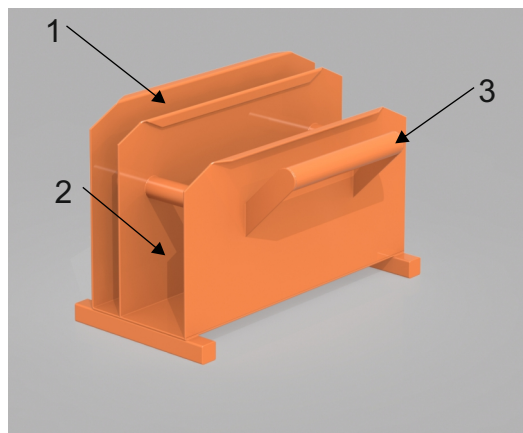

	ISITICI HAZNESİ		TRAŞLAYICI HAZNESİ		TUTMA KOLU
1	HEATER CHAMBER	2	TRIMMER CHAMBER	3	HANDLE
	МЕСТО ДЛЯ НАГРЕВАТЕЛЯ		МЕСТО ДЛЯ ТОРЦЕВАТЕЛЯ		РУКОЯТКА

ALIN KAYNAK MAKİNASININ ÇALIŞTIRILMASI VE KAYNAK İŞLEMİ (OPERATION OF THE MACHINE AND WELDING PROCESS)

- 1- Elektrik ünitesinin elektrik fişi, jeneratöre ve ya herhangi bir 220V fişe takılır.
 - 2- Ütü, kaynak işlemine başlamadan önce elektrik panosuna takılıp elektrik verilir ve ısıtmaya başlanır.
 - 3- Basınç kilitleme vanasının yere dik konumda (açık) olduğundan emin olunduktan sonra hareket kolu kullanılarak, hareketli kelepçe grubu ileri ve geri çalıştırılır ve makinenin problemsiz hareketi gözlenir.
 - 4- Boru çapına uygun paftalar seçilir. Traşlama için gereken boşluk gözetilerek borular paftalarla ana makineye bağlanır.
 - 5- Traşlayıcı muhafaza kutusundan alınarak, ana gövde üzerinde bulunan taşıyıcı millere oturtulur. Emniyet pimi kapatılır.
 - 6- Traşlayıcının prizi elektrik ünitesi üzerindeki fişe takılır ve çalıştırma butonuna basılarak çalıştırılır. Soğuk havalarda traşlanacak yüzeylerin buzlarının çözünmüş olması gerekmektedir.
 - 7- Hareket kolu kullanılarak, üzerine daha önce bağlanmış borular bulunan, hareketli kelepçe grubu çalışır haldeki traşlayıcı yönüne hareket ettirilir ve traşlama işlemine başlanır. Boru yüzeylerinin düzgün ve pürüzsüz olduğundan emin olana kadar traşlama işlemi yapılır. Traşlama işlemi makinedeki manometre basıncı 20~30 bar aralığında tutularak kontrollü olarak yapılmalıdır. Daha yüksek basınçlarda traşlama işlemi yapılması traşlayıcıya zarar verecektir.
 - 8- Boru yüzeylerinin temizlendiği gözlemlendikten sonra traşlayıcının fişi elektrik panosundan çıkarılarak, traşlayıcı muhafaza kutusundaki haznesine konulur.
 - 9- Daha önce elektriğe takılmış olan ütünün ayarlanan kaynak sıcaklığına çıktığı kontrol edilir. Kaynak ısısı için sıcaklık tablosu "T.01" referans alınır.
 - 10- İstenilen sıcaklık derecesine ulaşmış ütü, muhafaza kutusundan alınarak taşıyıcı millere oturtulur.
 - 11- Borular teflon kaplı ütü yüzeyine yanaştırılır. Ekte verilen tabloda malzeme ve çap değerine göre, dudak kalınlığı (ilk ısıtma) için kaynak kuvveti bulunur. Dudak kalınlığı (mm) parametreleri de göz önüne alınarak boru üzerinde dudak kalınlığı elde edilir ve ilk ısıtma işlemi yapılır.
 - 12- Zaman ve kuvvet parametrelerine uyularak dudak kalınlığı (ilk ısıtma) elde edildikten sonra, kuvvetsiz ısıtma (son ısıtma) işlemine geçilir.
- Burada; ekteki tabloda verilen ısıtma süresine uyularak, boru uçları kuvvet uygulanmadan ısıtılır. Isıtma işlemi tamamlandıktan sonra, kelepçe çeneleri geri yönde açılır ve ütü çıkarılarak muhafaza kutusundaki haznesine konulur. Daha sonra tabloda verilen kaynak kuvveti uygulanarak borular alın alına getirilir ve kaynak işlemi gerçekleştirilir.
- Not: İlk ısıtma (dudak kalınlığı) kuvvetiyle kaynak kuvveti aynıdır.
- 13- Kaynak işlemi gerçekleştirildikten sonra, kaynatılmış boru ekteki tabloda verilen süre kadar soğumaya bırakılır ve soğutulur. Bu şekilde kaynak işlemi sona erer.
 - 14- Hidrolik aksam Shell 46 yağ ile çalışır.
 - 13- Kaynak işlemi gerçekleştirildikten sonra, kaynatılmış boru ekteki tabloda verilen süre kadar soğumaya bırakılır ve soğutulur. Bu şekilde kaynak işlemi sona erer.
 - 14- Hidrolik aksam Shell 46 yağ ile çalışır.

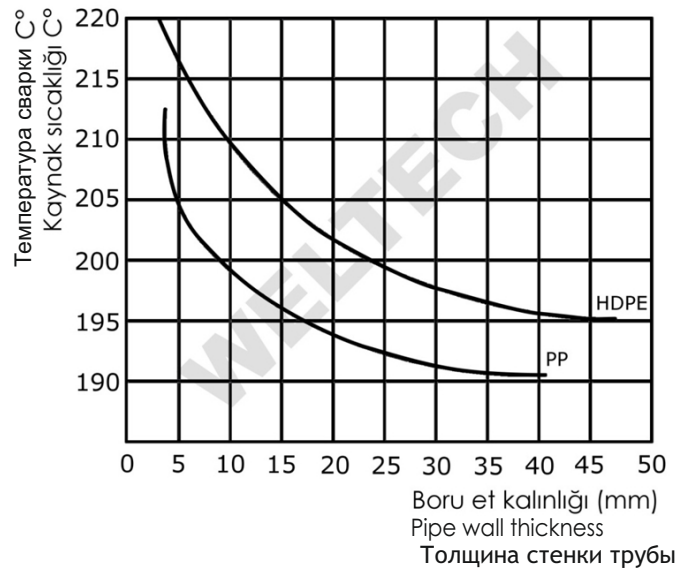

- 1- Supply energy to the hydraulic unit by means of the generator or any other 220 V energy supplier.
- 2- Plug in the socket of the heater to the plug socket on the electrical panel and wait for the temperature to rise.
- 3- After ensuring that the pressure locking valve is parallel to the ground (open position), the movable clamp group is operated back and forth, by using the movement lever and problem-free movement of the machine is observed.
- 4- Inserts suitable for pipe diameters are selected. Pipes are connected to the main machine body with inserts, considering the space required for trimming.
- 5- Take out the trimmer unit from the storage box and place on the carrier shafts of the main machine body. The safety pin of the trimmer should be closed.
- 6- The socket of the trimmer unit is inserted into the plug on the electrical panel and operated by pressing the start button. (The pipe end surfaces should be free of frost by cold weather)
- 7- The movable clamp group (with pipes previously attached) is moved towards the running trimmer direction by means of the movement lever and the trimming process is started. Trimming is done till the pipe surfaces are plain and smooth. The trimmer process should be done in a controlled manner by keeping the pressure gauge pressure on the machine in the range of 20 ~ 30 bar. Using the trimmer at higher pressures has no sense and will damage the trimmer unit.
- 8- After it is observed that the pipe surfaces are smooth and plain, the plug of the trimmer unit is removed from the electrical panel and the trimmer unit is placed in the storage box.
- 9- It should be checked if the heater unit which has been plugged into electricity has reached the set welding temperature. Temperature table "T.01" is taken as reference for welding temperature.
- 10- The heater unit, which has reached the desired set temperature, is taken from the storage box and placed on the carrier shafts.
- 11- The pipes are moved towards to the teflon coated heater unit. Welding force, needed for necessary bead height (initial heating) according to the material and diameter parameters in the attached table, is adjusted. The bead height on the pipe is determined by taking bead height (mm) parameters into consideration, and the first heating process is performed.
- 12- After the bead height (initial heating) is obtained by complying with the time and force parameters, non-pressure heating (final heating) is started. Here; The pipe ends are heated without applying any force, by complying with the heating time given in the attached table. After the heating process is completed, the clamping jaws are moved in the reverse direction and the heater unit is removed and placed in the chamber in the storage box. Then, by applying the welding force given in the table, the pipe ends are brought to the forehead and welding is performed. Note: The initial heating force and welding force are the same. You can use and lock the pressure valve by taking it to the upright position (perpendicular to the ground).
- 13- After the welding process is done, the welded pipe is left to cool and cooled for the time given in the attached table. In this way, the welding process is completed.
- 14- Hydraulic works with Shell 46 oil.

- 1- Во время сварки нагреватель и торцеватель подключаются в розетку или генератор с напряжением в 220 В.
- 2- Прежде чем начать процесс сварки необходимо нагревательный элемент довести до нужной температуры 210 С +/- 220 С
- 3- Для установления давления нагрева (увеличение по часовой стрелке) и проверки машины, нажмите пусковую кнопку на панели управления. Проверьте работу машины, приводя в движение зажимы с помощью панели управления. Перемещайте зажимы вперед-назад, по направляющим ЦЕНТРАТОРА пока не убедитесь, что зажимы перемещаются плавно без заеданий. Возникшее во время движения зажимов давление является Давлением Движения. Вы можете увидеть ДД, которое мы учтём позднее в расчетах параметров сварки, на манометре. Среднее ДД макс. 30 бар.
- 4- На диаметр трубы выбирается вкладыш . Оставляя место для торцовки закрепляем трубу.
- 5- С контейнера берем торцеватель и ставим на вал позиционера и закрываем фиксатор.
- 6- Электрическую вилку торцевателя подключить к гидроагрегату и включить пуск торцевателя. Зимние время года надо очистить поверхность и поставить в теплое место. Не допускается включать торцеватель ледяном состоянии.
- 7- Торцеватель установить так что бы он крутился по часовой стрелке . Во время работы торцевателя закрепленная труба продвигается в сторону торцевателя и торцуется пока ее поверхность не станет равномерной. Давление при процессе торцевания 20 – 30 бар. Торцевание при высоком давлении может повредить цепь торцевателя.
- 8- После торцовки необходимо зачистить трубу, отключить торцеватель от электропитания и убрать его в контейнер. Обязательно соединяющие стороны трубы обезжирить (протереть спиртом)!
- 9- Проверяем температуру ранее подключенного к электричеству нагревателя согласно таблицы “Т.01” (+-220)
- 10- Убедившись что нагреватель достиг нужной температуры, вынув из контейнера и устанавливаем его на центратор вала.
- 11- Трубы стыкуются нагревательным элементом покрытым тефлоном, время и давление определяется по диаметру и SDR трубы до обрзования града. Данные указаны в таблице в конце данной инструкции.
- 12- После обрзования нужной толщины града, процесс нагрева происходит без давления. Выдержав время нагрева без давления (см. таблицу) раздвинуть зажимы, убрать нагреватель и быстро соединить трубы в стык. Примечание: Начальная сила нагрева (толщина града) и сила сварки одинаковы.
- 13- После окончания процесса сварки не снимаем зажимы оставив трубу для остывания, время остывания указано в таблице. Сварка окончена, поздравляем!
- 14- Гидравлический компонент работает с маслом Shell 46.

KAYNAK POZİSYONLARI
WELDING POSITIONS
Позиции сварки

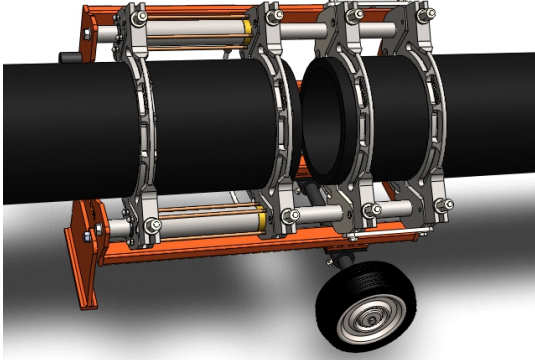

Düz boruların bağlantı şekli
Installation of straight pipes
Сварка труб

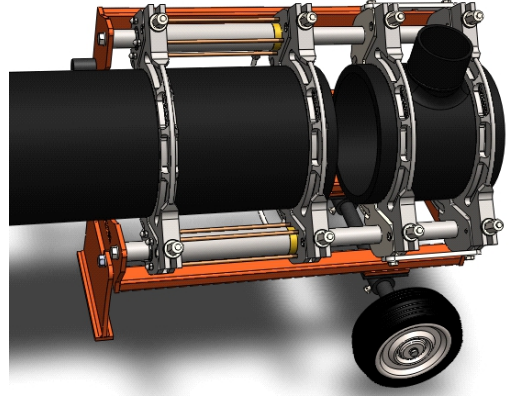

Düz ve inegal te borularının bağlantı şekli
Installation of straight pipe and reducing tee
Сварка трубы с редуционным тройником

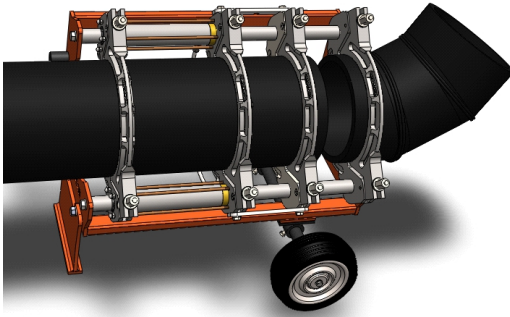

Düz boru ve dirsek borunun bağlantı şekli
Installation of straight pipe and an elbow
Сварка трубы к отводу

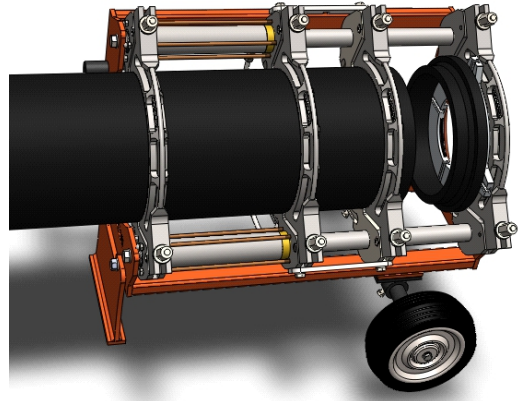

Düz boru ve flanş adaptörü bağlantı şekli. Flanş adaptörünü makinaya bağlamak için flanş aparatına ihtiyaç vardır. (Şekil 1)
(Installation of straight pipe and stub end flange adaptor. To do this you need to use flange adaptor clamp. (Fig. 1))
Сварка трубы с втулкой. На рис.1. показана как закрепляется

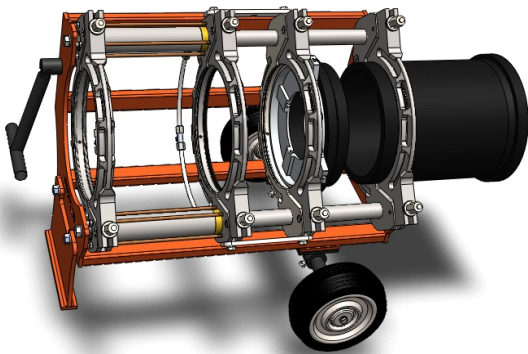

Flanş adaptörlerinin bağlantı şekli
Installation of stub end and flange adaptor.
Сварка перехода с втулкой закрепленной в фланцевом адаптере

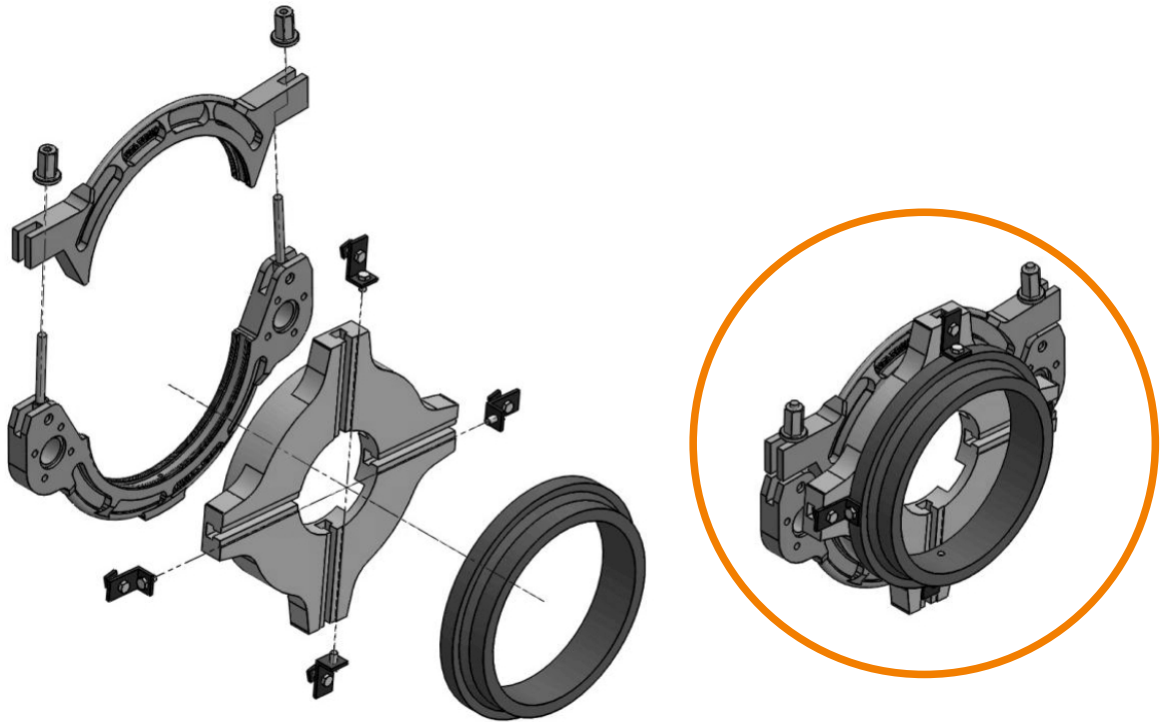

Şekil 1. Flanş adaptör paftasının kullanılması

Fig. 1. Using the flange adaptor clamp

Рис. 1. Фланцевый адаптер
Для сварки коротких втулок под фланец

FLANŞ ADAPTÖRÜ OPSİYONEL OLUP FİYATA DAHİL DEĞİLDİR
FLANGE ADAPTER IS OPTIONAL AND NOT INCLUDED IN THE PRICE
ФЛАНЦЕВЫЙ ПЕРЕХОДНИК ДОПОЛНИТЕЛЬНО И НЕ ВКЛЮЧЕН
В ЦЕНУ.

GÜVENLİK AÇISINDAN DİKKAT EDİLMESİ GEREKEN HUSUSLAR

- Makinenin çalışma sistemi hakkında bilgisi olmayan kişiler makineyi kullanmamalıdır.
- Operatör kazaya sebebiyet verebilecek giysiler giymekten kaçınmalıdır.
- Çalışma anında makine ekipmanlarının, kazaya sebebiyet vermemesi için uygun aralıklarla yerleştirilerek kullanılmalıdır.
- Makine ve ekipmanları, çalışma anında devrilmeye karşı düzgün bir zemine yerleştirilmelidir.
- Kullanıma başlamadan önce, elektrik bağlantıları ve elektrik kabloları kontrol edilmelidir.
- Elektrik kabloları, sert ve kesici maddelerin altında bırakılmamalıdır ve ısıtıcı plakası sıcakken kablolar iletemasından sakınılmalıdır.
- Isıtıcı taşınırken tutma kolu kullanılmalıdır. Sıcakken ısıtma plakasına elle dokunulmamalıdır.
- Isıtıcı sıcaklık kontrolü ısı ayar termostatından ayarlanmalıdır. El ile sıcaklık kontrolü yapılamamalıdır.
- Traşlama işlemine başlamadan önce, tıraşlayıcının emniyet pimi kapatılmalıdır.
- Traşlayıcı çalışır durumdayken kesinlikle taşınmamalıdır. Traşlama işlemi bittikten sonra, traşlayıcının elektrik fişi panodan çıkarılıp, muhafaza kutusuna bu şekilde konulmalıdır.
- Traşlayıcı çalışır durumdayken, kesici bıçaklara kesinlikle temas edilmemelidir.

POINTS TO BE NOTICED FOR SAFETY

- The machine should be operated only by experienced persons.
- The operator has to prevent to wear clothes which could cause to accidents.
- While operating, the parts of the machines have to be located with suitable distances on plain grounds.
- Before using check the electric cables and connections.
- Prevent the contacts of the cables with incisive materials and with the heater.
- Don't touch the heater after the heating and carry it with the handle.
- Check the heatness of the heater through the thermostat only.
- Lock the security pin of the trimmer before using.
- Don't carry the trimmer while working.
- Don't touch the blades of the trimmer while working.
- After the trimming, remove the socket and place it to its protective casing

ТЕХНИКА БЕЗОПАСНОСТИ

- С оборудованием должен работать только опытный специалист.
- Оператор должен носить специальную защитную одежду.
- Оборудование необходимо устанавливать на ровной поверхности во избежании его переворота
- До начала работы нужно проверить электрические соединения и электрические провода. Электрические провода не должны находится под режущими и жесткими вещами.
- Нагреватель надо брать за рукоятку. Во время нагрева нельзя руками трогать поверхность нагревателя.
- Регулировку температуры нагревателя надо контролировать термостатом.
- До начала торцовки надо закрыть фиксатор.
- Во время торцовки не в коем случае он не должен перемещаться.
- После торцовки нужно выключить электричество и поставить его в контейнер.
- Во время торцевки не в коем случае нельзя дотрагиваться до ножа.

BORULARDA KAYNAK HATALARI
WELDING DEFECTS
ОШИБКИ ПРИ СВАРКИ ТРУБЫ

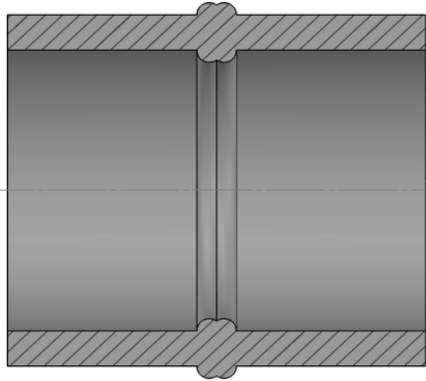

DOĞRU KAYNAK
CORRECT WELDING
ПРАВИЛЬНАЯ СВАРКА

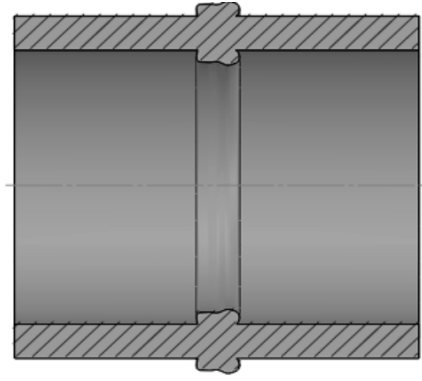

FARKLI SICAKLIK VE ZAMANDAN KAYNAKLANAN HATA
ERROR DUE TO DIFFERENT HEATING AND TIME
ОШИБКА ИЗ РАЗЛИЧНЫХ ТЕМПЕРАТУР И РАННЯЯ СВАРКА

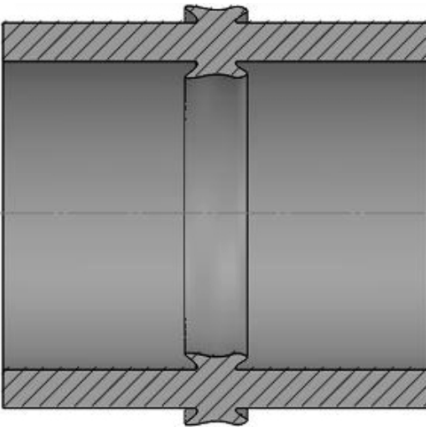

ÇOK FAZLA BASINÇTAN KAYNAKLANAN HATA
ERROR DUE TO OVER-PRESSURE
ОШИБКА ИЗ-ЗА ИЗБЫТТОЧНОГО ДАВЛЕНИЯ

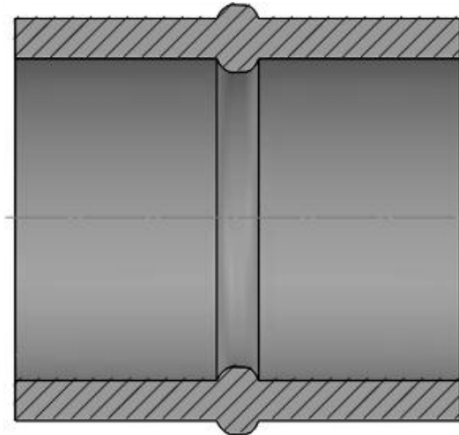

YETERSİZ BASINÇTAN KAYNAKLANAN HATA
ERROR DUE TO INSUFFICIENT PRESSURE
ОШИБКА ИЗ-ЗА НЕДОСТАТОЧНОГО ДАВЛЕНИЯ

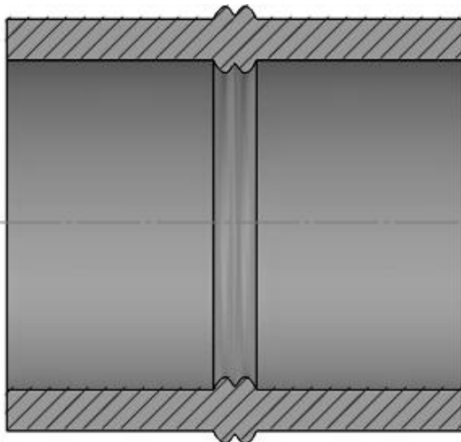

YETERSİZ SICAKLIKTAN KAYNAKLANAN HATA
ERROR DUE TO INSUFFICIENT HEAT
ОШИБКА ПРИ НИЗКОЙ ТЕМПЕРАТУРЫ НАГРЕВАТЕЛЯ

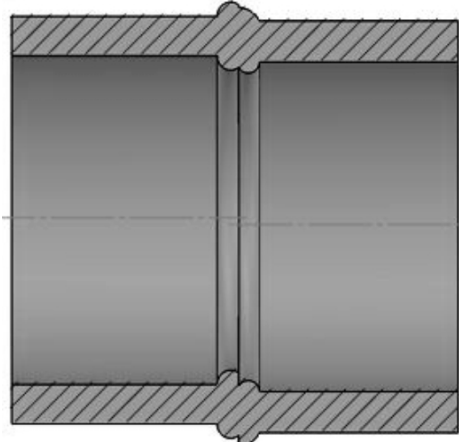

MERKEZLEME HATASINDAN KAYNAKLANAN HATA
ERROR DUE TO CENTERING MISTAKE
ОШИБКА НЕПРАВИЛЬНОЙ ЦЕНТРИРОВКИ ЦЕНТРИРОВАНИЯ

МНТW160 MANUEL HİDROLİK ALIN KAYNAK MAKİNESİ KAYNAK PARAMETRELERİ
МНТW160 SEMI HYDRAULIC WELDING MACHINE WELDING PARAMETERS
МНТW160 ПОЛУГИДРАВЛИЧЕСКОЕ ОБОРУДОВАНИЕ ДЛЯ
СТЫКОВОЙ СВАРКИ ПОЛИЭТИЛЕНОВЫХ ТРУБ

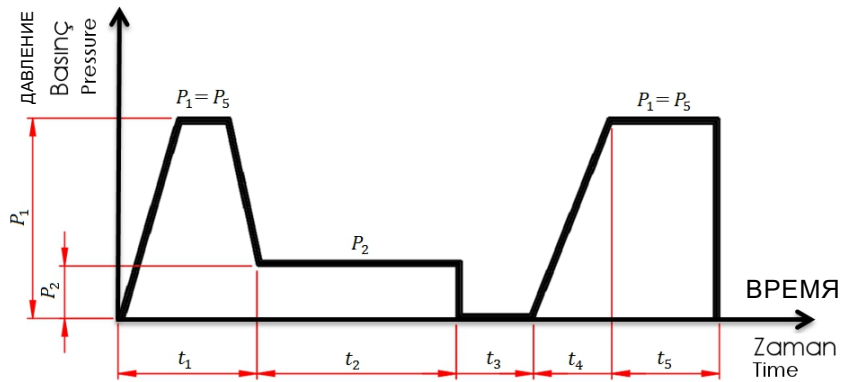

- t₁** : İstenilen dudak kalınlığı için gereken süre
- t₂** : Basıncısız ısıtma süresi
- t₃** : Değiştirme için gereken zaman
- t₄** : Basıncı arttırma zamanı
- t₅** : Soğutma için gereken zaman
- P₁** : Dudak kalınlığı için gereken basınç
- P₂** : Devamlı ısıtma için gereken basınç
- P₅** : Soğutma esnasında gereken basınç

- t₁** : Time necessary for the required bead thickness
- t₂** : Heating time with loose pressure
- t₃** : Time necessary for change over the heater
- t₄** : Time of increasing the pressure
- t₅** : Time necessary for cooling
- P₁** : Pressure necessary for the bead thickness
- P₂** : Pressure necessary for continuous heating
- P₅** : Pressure necessary during cooling

- t₁** : Время для появления града
- t₂** : Нагревание без давления
- t₃** : Время, необходимое для изменения нагревателя
- t₄** : Время увеличения давления
- P₁** : Толщина града требуемая для давления
- P₂** : Непрерывный нагрев для нужного давление
- P₅** : В процессе охлаждения необходимое давление

MHTW 160 SEMI HYDRAULIC WELDING PARAMETERS - KAYNAK PARAMETRELERİ

PN 4 SDR41		According DVS 2207-1		Total Cylinder Section 9,82 cm ²			HDPE100	
Pipe diameter (OD)	Wall thickness (s)	Force (Pressure)	Bead height	Heat-Up time without pressure (t2)	Change-Over time (t3)	Pressure increasing time (t4)	Cooling-Up time (t5)	Total Welding Time
диаметр труба (OD)	толщина стена (s)	Давление сварки P1=P5	Высота буртика	Время нагрева без давления (t2)	Время удаления нагревателя (t3)	Время увеличения давления (t4)	Время охлаждения (t5)	Общее время
Boru çapı OD	Boru et kalınlığı (s)	Kuvvet (Basınç)	Dudak yüksekliği (mm)	Basıncsız ısıtma süresi (t2)	Isıtıcı çıkartma süresi (t3)	Basınç arttırma süresi (t4)	Kaynak Soğutma süresi (t5)	Toplam süre
mm	mm	bar	mm	sec	sec	sec	min	min
40	0,9	1	0,5	9	5	5	6	7
50	1,2	1	0,5	12	5	5	6	7
63	1,8	1	0,5	18	5	5	6	7
75	2,0	1	0,5	20	5	5	6	7
90	2,2	1	0,5	22	5	5	6	7
110	2,7	1	0,5	27	5	5	6	7
125	3,1	1	0,5	31	5	5	6	7
140	3,5	1	0,5	35	5	5	6	7
160	4,0	1	0,5	40	5	5	6	7

PN 5 SDR33		According DVS 2207-1		Total Cylinder Section 9,82 cm ²			HDPE100	
mm	mm	bar	mm	sec	sec	sec	min	min
40	1,2	1	0,5	12	5	5	6	7
50	1,8	1	0,5	18	5	5	6	7
63	2,0	1	0,5	20	5	5	6	7
75	2,3	1	0,5	23	5	5	6	7
90	2,8	1	0,5	28	5	5	6	7
110	3,4	1	0,5	34	5	5	6	7
125	3,9	1	0,5	39	5	5	6	7
140	4,3	1	0,5	43	5	5	6	7
160	4,9	2	1	49	6	6	7	8

HDPE 100

PN 6,3 SDR26		According DVS 2207-1			Total Cylinder Section 9,82 cm ²		HDPE100	
Pipe diameter (OD)	Wall thickness (s)	Force (Pressure)	Bead height	Heat-Up time without pressure (t2)	Change-Over time (t3)	Pressure increasing time (t4)	Cooling-Up time (t5)	Total Welding Time
диаметр труба (OD)	толщина стена (s)	Давление сварки P1=P5	Высота буртика	Время нагрева без давления (t2)	Время удаления нагревателя (t3)	Время увеличения давления (t4)	Время охлаждения (t5)	Общее время
Boru çapı OD	Boru et kalınlığı (s)	Kuvvet (Basınc)	Dudak yüksekliği (mm)	Basıncsız ısıtma süresi (t2)	Isıtıcı çıkartma süresi (t3)	Basınc arttırma süresi (t4)	Kaynak Soğutma süresi (t5)	Toplam süre
mm	mm	bar	mm	sec	sec	sec	min	min
40	1,5	1	0,5	15	5	5	6	7
50	2,0	1	0,5	20	5	5	6	7
63	2,5	1	0,5	25	5	5	6	7
75	2,9	1	0,5	29	5	5	6	7
90	3,5	1	0,5	35	5	5	6	7
110	4,2	1	0,5	42	5	5	6	7
125	4,8	1	1	48	6	6	7	8
140	5,4	2	1	54	6	6	8	10
160	6,2	2	1	62	6	6	9	11

PN 8 SDR21		According DVS 2207-1			Total Cylinder Section 9,82 cm ²		HDPE100	
mm	mm	bar	mm	sec	sec	sec	min	min
40	2,0	1	0,5	19	5	5	6	7
50	2,4	1	0,5	24	5	5	6	7
63	3,0	1	0,5	30	5	5	6	7
75	3,6	1	0,5	36	5	5	6	7
90	4,3	1	0,5	43	5	5	6	7
110	5,3	1	1	53	6	6	8	10
125	6,0	2	1	60	6	6	9	11
140	6,7	2	1	67	6	6	10	12
160	7,7	3	1,5	77	6	6	10	12

HDPE 100

PN 10 SDR17		According DVS 2207-1		Total Cylinder Section 9,82 cm ²			HDPE100	
Pipe diameter (OD)	Wall thickness (s)	Force (Pressure)	Bead height	Heat-Up time without pressure (t2)	Change-Over time (t3)	Pressure increasing time (t4)	Cooling-Up time (t5)	Total Welding Time
диаметр труба (OD)	толщина стена (s)	Давление сварки P1=P5	Высота буртика	Время нагрева без давления (t2)	Время удаления нагревателя (t3)	Время увеличения давления (t4)	Время охлаждения (t5)	Общее время
Boru çapı OD	Boru et kalınlığı (s)	Kuvvet (Basıncı)	Dudak yüksekliği (mm)	Basıncısız ısıtma süresi (t2)	Isıtıcı çıkartma süresi (t3)	Basıncı arttırma süresi (t4)	Kaynak Soğutma süresi (t5)	Toplam süre
mm	mm	bar	mm	sec	sec	sec	min	min
40	2,4	1	0,5	24	5	5	6	7
50	3,0	1	0,5	30	5	5	6	7
63	3,8	1	0,5	38	5	5	6	7
75	4,5	1	0,5	45	5	5	6	7
90	5,4	1	1	55	6	6	8	10
110	6,6	2	1	66	6	6	10	12
125	7,4	2	1,5	74	6	6	10	12
140	8,3	3	1,5	83	6	6	11	13
160	9,5	3	1,5	95	7	7	13	15

PN 12,5 SDR13,6		According DVS 2207-1		Total Cylinder Section 9,82 cm ²			HDPE100	
mm	mm	bar	mm	sec	sec	sec	min	min
40	3,0	1	0,5	30	5	5	6	7
50	3,7	1	0,5	37	5	5	6	7
63	4,7	1	1	47	6	6	7	8
75	5,6	1	1	56	6	6	8	10
90	6,7	1	1	67	6	6	10	12
110	8,1	2	1,5	81	6	6	11	13
125	9,2	3	1,5	92	7	7	12	14
140	10,3	3	1,5	103	7	7	14	16
160	11,8	4	1,5	118	8	8	16	18

HDPE 100

PN 16 SDR11		According DVS 2207-1		Total Cylinder Section 9,82 cm ²			HDPE100	
Pipe diameter (OD)	Wall thickness (s)	Force (Pressure)	Bead height	Heat-Up time without pressure (t2)	Change-Over time (t3)	Pressure increasing time (t4)	Cooling-Up time (t5)	Total Welding Time
диаметр труба (OD)	толщина стена (s)	Давление сварки P1=P5	Высота буртика	Время нагрева без давления (t2)	Время удаления нагревателя (t3)	Время увеличения давления (t4)	Время охлаждения (t5)	Общее время
Boru çapı OD	Boru et kalınlığı (s)	Kuvvet (Basınç)	Dudak yüksekliği (mm)	Basıncsız ısıtma süresi (t2)	Isıtıcı çıkartma süresi (t3)	Basınç arttırma süresi (t4)	Kaynak Soğutma süresi (t5)	Toplam süre
mm	mm	bar	mm	sec	sec	sec	min	min
40	3,7	1	0,5	37	5	5	6	7
50	4,6	1	1	46	6	6	7	8
63	5,8	1	1	58	6	6	8	10
75	6,8	1	1	68	6	6	10	12
90	8,2	2	1,5	82	6	6	11	13
110	10,0	2	1,5	100	7	7	13	15
125	11,4	3	1,5	114	8	8	15	17
140	12,7	4	2,0	127	8	8	16	19
160	14,6	5	2,0	146	8	9	19	22

PN 20 SDR9		According DVS 2207-1		Total Cylinder Section 9,82 cm ²			HDPE100	
mm	mm	bar	mm	sec	sec	sec	min	min
40	4,5	1	0,5	45	5	5	6	7
50	5,6	1	1,0	56	6	6	8	10
63	7,1	1	1,5	71	6	6	10	12
75	8,4	1	1,5	84	6	6	11	13
90	10,1	2	1,5	101	7	7	13	15
110	12,3	3	2	123	8	8	16	19
125	14,0	4	2	140	8	9	18	21
140	15,7	5	2	157	9	10	20	23
160	17,9	6	2,0	179	10	11	23	27

HDPE 100

PN 25 SDR7,4		According DVS 2207-1		Total Cylinder Section 9,82 cm ²			HDPE100	
Pipe diameter (OD)	Wall thickness (s)	Force (Pressure)	Bead height	Heat-Up time without pressure (t2)	Change-Over time (t3)	Pressure increasing time (t4)	Cooling-Up time (t5)	Total Welding Time
диаметр труба (OD)	толщина стена (s)	Давление сварки P1=P5	Высота буртика	Время нагрева без давления (t2)	Время удаления нагревателя (t3)	Время увеличения давления (t4)	Время охлаждения (t5)	Общее время
Boru çapı OD	Boru et kalınlığı (s)	Kuvvet (Basınç)	Dudak yüksekliği (mm)	Basıncsız ısıtma süresi (t2)	Isıtıcı çıkartma süresi (t3)	Basınç arttırma süresi (t4)	Kaynak Soğutma süresi (t5)	Toplam süre
mm	mm	bar	mm	sec	sec	sec	min	min
40	5,5	1	1	55	6	6	8	10
50	6,9	1	1	69	6	6	10	12
63	8,6	1	1,5	86	6	6	12	14
75	10,3	2	1,5	103	7	7	14	16
90	12,3	2	2	123	8	8	16	19
110	15,1	3	2	151	9	9	19	22
125	17,1	4	2,0	171	9	10	21	25
140	19,2	5	2,0	192	10	11	24	28
160	21,9	7	2,5	219	11	12	27	31

PN 32 SDR6		According DVS 2207-1		Total Cylinder Section 9,82 cm ²			HDPE100	
mm	mm	bar	mm	sec	sec	sec	min	min
40	6,7	1	1	67	6	6	10	12
50	8,3	1	1,5	83	6	6	11	13
63	10,5	1	1,5	105	7	7	14	16
75	12,5	2	2	125	8	8	17	19
90	15,0	3	2	150	9	9	19	22
110	18,3	4	2	183	10	11	23	27
125	20,8	5	2,5	208	11	12	26	30
140	23,3	6	2,5	233	11	13	29	34
160	26,6	8	3	266	12	14	33	37

HDPE 80

PN 4 SDR33 According DVS 2207-1 Total Cylinder Section 9,82 cm² HDPE80

Pipe diameter (OD)	Wall thickness (s)	Force (Pressure)	Bead height	Heat-Up time without pressure (t2)	Change-Over time (t3)	Pressure increasing time (t4)	Cooling-Up time (t5)	Total Welding Time
диаметр труба (OD)	толщина стена (s)	Давление сварки P1=P5	Высота буртика	Время нагрева без давления (t2)	Время удаления нагревателя (t3)	Время увеличения давления (t4)	Время охлаждения (t5)	Общее время
Boru çapı OD	Boru et kalınlığı (s)	Kuvvet (Basınç)	Dudak yüksekliği (mm)	Basıncsız ısıtma süresi (t2)	Isıtıcı çıkartma süresi (t3)	Basınç arttırma süresi (t4)	Kaynak Soğutma süresi (t5)	Toplam süre
mm	mm	bar	mm	sec	sec	sec	min	min
40	1,2	1	0,5	12	5	5	6	7
50	1,8	1	0,5	15	5	5	6	7
63	2,0	1	0,5	19	5	5	6	7
75	2,3	1	0,5	22	5	5	6	7
90	2,8	1	0,5	27	5	5	6	7
110	3,4	1	0,5	33	5	5	6	7
125	3,9	1	0,5	37	5	5	6	7
140	4,3	1	0,5	42	5	5	6	7
160	4,9	2	1	48	6	6	7	8

PN 5 SDR26 According DVS 2207-1 Total Cylinder Section 9,82 cm² HDPE80

mm	mm	bar	mm	sec	sec	sec	min	min
40	1,4	1	0,5	14	5	5	6	7
50	2,0	1	0,5	18	5	5	6	7
63	2,5	1	0,5	22	5	5	6	7
75	2,9	1	0,5	27	5	5	6	7
90	3,5	1	0,5	32	5	5	6	7
110	4,2	1	0,5	39	5	5	6	7
125	4,8	1	1	45	6	6	7	8
140	5,4	2	1	50	6	6	7	9
160	6,2	2	1	57	6	6	9	11

HDPE 80

PN 6,3 SDR21 According DVS 2207-1 Total Cylinder Section 9,82 cm² HDPE80

Pipe diameter (OD)	Wall thickness (s)	Force (Pressure)	Bead height	Heat-Up time without pressure (t2)	Change-Over time (t3)	Pressure increasing time (t4)	Cooling-Up time (t5)	Total Welding Time
диаметр труба (OD)	толщина стена (s)	Давление сварки P1=P5	Высота буртика	Время нагрева без давления (t2)	Время удаления нагревателя (t3)	Время увеличения давления (t4)	Время охлаждения (t5)	Общее время
Boru çapı OD	Boru et kalınlığı (s)	Kuvvet (Basınç)	Dudak yüksekliği (mm)	Basıncsız ısıtma süresi (t2)	Isıtıcı çıkartma süresi (t3)	Basınç artırma süresi (t4)	Kaynak Soğutma süresi (t5)	Toplam süre
mm	mm	bar	mm	sec	sec	sec	min	min
40	2,0	1	0,5	19	5	5	6	7
50	2,4	1	0,5	23	5	5	6	7
63	3,0	1	0,5	30	5	5	6	7
75	3,6	1	0,5	35	5	5	6	7
90	4,3	1	0,5	42	5	5	6	7
110	5,3	1	1	52	6	6	8	10
125	6,0	2	1	59	6	6	9	11
140	6,7	2	1	66	6	6	10	12
160	7,7	3	1,5	76	6	6	10	12

PN 8 SDR17 According DVS 2207-1 Total Cylinder Section 9,82 cm² HDPE80

mm	mm	bar	mm	sec	sec	sec	min	min
40	2,4	1	0,5	23	5	5	6	7
50	3,0	1	0,5	29	5	5	6	7
63	3,8	1	0,5	37	5	5	6	7
75	4,5	1	0,5	44	5	5	6	7
90	5,4	1	1	52	6	6	8	10
110	6,6	2	1	64	6	6	10	12
125	7,4	2	1,5	73	6	6	10	12
140	8,3	3	1,5	82	6	6	11	13
160	9,5	3	1,5	94	7	7	13	15

HDPE 80

PN 10 SDR13,6 According DVS 2207-1 Total Cylinder Section 9,82 cm² HDPE80

Pipe diameter (OD)	Wall thickness (s)	Force (Pressure)	Bead height	Heat-Up time without pressure (t2)	Change-Over time (t3)	Pressure increasing time (t4)	Cooling-Up time (t5)	Total Welding Time
диаметр труба (OD)	толщина стена (s)	Давление сварки P1=P5	Высота буртика	Время нагрева без давления (t2)	Время удаления нагревателя (t3)	Время увеличения давления (t4)	Время охлаждения (t5)	Общее время
Boru çapı OD	Boru et kalınlığı (s)	Kuvvet (Basınç)	Dudak yüksekliği (mm)	Basıncsız ısıtma süresi (t2)	Isıtıcı çıkartma süresi (t3)	Basınç arttırma süresi (t4)	Kaynak Soğutma süresi (t5)	Toplam süre
mm	mm	bar	mm	sec	sec	sec	min	min
40	3,0	1	0,5	29	5	5	6	7
50	3,7	1	0,5	36	5	5	6	7
63	4,7	1	1	46	6	6	7	8
75	5,6	1	1	55	6	6	8	10
90	6,7	1	1	66	6	6	10	12
110	8,1	2	1,5	80	6	6	11	13
125	9,2	3	1,5	91	7	7	12	14
140	10,3	3	1,5	102	7	7	14	16
160	11,8	4	1,5	117	8	8	16	19

PN 12,5 SDR11 According DVS 2207-1 Total Cylinder Section 9,82 cm² HDPE80

mm	mm	bar	mm	sec	sec	sec	min	min
40	3,7	1	0,5	36	5	5	6	7
50	4,6	1	0,5	45	6	6	7	8
63	5,8	1	1	57	6	6	8	10
75	6,8	1	1	68	6	6	10	12
90	8,2	2	1,5	81	6	6	11	13
110	10,0	2	1,5	100	7	7	13	15
125	11,4	3	1,5	113	8	8	15	18
140	12,7	4	2	127	8	8	16	19
160	14,6	5	2	145	8	9	19	22

HDPE 80

PN 16 SDR9		According DVS 2207-1		Total Cylinder Section 9,82 cm ²			HDPE80	
Pipe diameter (OD)	Wall thickness (s)	Force (Pressure)	Bead height	Heat-Up time without pressure (t2)	Change-Over time (t3)	Pressure increasing time (t4)	Cooling-Up time (t5)	Total Welding Time
диаметр труба (OD)	толщина стена (s)	Давление сварки P1=P5	Высота буртика	Время нагрева без давления (t2)	Время удаления нагревателя (t3)	Время увеличения давления (t4)	Время охлаждения (t5)	Общее время
Boru çapı OD	Boru et kalınlığı (s)	Kuvvet (Basınç)	Dudak yüksekliği (mm)	Basıncsız ısıtma süresi (t2)	Isıtıcı çıkartma süresi (t3)	Basınç arttırma süresi (t4)	Kaynak Soğutma süresi (t5)	Toplam süre
mm	mm	bar	mm	sec	sec	sec	min	min
40	4,5	1	0,5	44	5	5	6	7
50	5,6	1	1	55	6	6	8	10
63	7,1	1	1,5	70	6	6	10	12
75	8,4	1	1,5	83	6	6	11	13
90	10,1	2	1,5	100	7	7	13	15
110	12,3	3	2	122	8	8	16	19
125	14,0	4	2	138	8	9	18	21
140	15,7	5	2	155	9	10	20	23
160	17,9	6	2	177	10	11	23	27

PN 20 SDR7,4		According DVS 2207-1		Total Cylinder Section 9,82 cm ²			HDPE80	
mm	mm	bar	mm	sec	sec	sec	min	min
40	5,5	1	1	54	6	6	8	10
50	6,9	1	1	67	6	6	10	12
63	8,6	1	1,5	85	6	6	12	14
75	10,3	1	1,5	101	7	7	14	16
90	12,3	2	2	121	8	8	16	19
110	15,1	3	2	148	9	9	19	22
125	17,1	4	2	168	9	10	21	25
140	19,2	5	2	189	10	11	24	28
160	21,9	6	2,5	216	11	12	27	31

HDPE 80

PN 25 SDR6 According DVS 2207-1 Total Cylinder Section 9,82 cm² HDPE80

Pipe diameter (OD)	Wall thickness (s)	Force (Pressure)	Bead height	Heat-Up time without pressure (t2)	Change-Over time (t3)	Pressure increasing time (t4)	Cooling-Up time (t5)	Total Welding Time
диаметр труба (OD)	толщина стена (s)	Давление сварки P1=P5	Высота буртика	Время нагрева без давления (t2)	Время удаления нагревателя (t3)	Время увеличения давления (t4)	Время охлаждения (t5)	Общее время
Boru çarı OD	Boru et kalınlığı (s)	Kuvvet (Basıncı)	Dudak yüksekliđi (mm)	Basıncısız ısıtma süresi (t2)	Isıtıcı çıkartma süresi (t3)	Basıncı artırma süresi (t4)	Kaynak Sođutma süresi (t5)	Toplam süre
mm	mm	bar	mm	sec	sec	sec	min	min
40	6,7	1	1	66	6	6	10	12
50	8,3	1	1,5	83	6	6	11	13
63	10,5	1	1,5	105	7	7	14	16
75	12,5	2	2	125	8	8	16	19
90	15,0	3	2	150	9	9	19	22
110	18,3	4	2	183	10	11	23	27
125	20,8	5	2,5	208	10	12	26	30
140	23,3	6	2,5	233	11	13	29	34
160	26,6	8	3,0	266	12	14	32	37

PP

PN 2,5 SDR41 According DVS 2207-11 Total Cylinder Section 9,82 cm² PP

Pipe diameter (OD)	Wall thickness (s)	Force (Pressure)	Bead height	Heat-Up time without pressure (t2)	Change-Over time (t3)	Pressure increasing time (t4)	Cooling-Up time (t5)	Total Welding Time
диаметр труба (OD)	толщина стена (s)	Давление сварки P1=P5	Высота буртика	Время нагрева без давления (t2)	Время удаления нагревателя (t3)	Время увеличения давления (t4)	Время охлаждения (t5)	Общее время
Boru çapı OD	Boru et kalınlığı (s)	Kuvvet (Basınç)	Dudak yüksekliği (mm)	Basıncsız ısıtma süresi (t2)	Isıtıcı çıkartma süresi (t3)	Basınç artırma süresi (t4)	Kaynak Soğutma süresi (t5)	Toplam süre
mm	mm	bar	mm	sec	sec	sec	min	min
40	0,98	1	0,5	29	1	1	1	1
50	1,8	1	0,5	54	2	2	2	2
63	1,8	1	0,5	90	4	5	4	6
75	1,9	1	0,5	90	4	5	5	7
90	2,3	1	0,5	94	4	5	3	5
110	2,7	1	0,5	103	4	5	4	6
125	3,1	1	0,5	110	5	5	5	7
140	3,5	1	0,5	117	5	5	5	7
160	3,9	1	0,5	39	5	5	6	7

PN 3,2 SDR33 According DVS 2207-11 Total Cylinder Section 9,82 cm² PP

mm	mm	bar	mm	sec	sec	sec	min	min
40	1,21	1	0,5	36	1	2	2	2
50	1,8	1	0,5	54	2	2	2	2
63	2	1	0,5	90	4	5	4	6
75	2,3	1	0,5	95	4	5	5	7
90	2,8	1	0,5	104	4	5	3	5
110	3,4	1	0,5	115	4	5	4	6
125	3,9	1	0,5	124	5	6	5	7
140	4,3	1	0,5	131	5	6	5	7
160	4,9	1	0,5	141	5	6	6	9

PP

PN 4 SDR26 According DVS 2207-11 Total Cylinder Section 9,82 cm² PP

Pipe diameter (OD)	Wall thickness (s)	Force (Pressure)	Bead height	Heat-Up time without pressure (t2)	Change-Over time (t3)	Pressure increasing time (t4)	Cooling-Up time (t5)	Total Welding Time
диаметр труба (OD)	толщина стена (s)	Давление сварки P1=P5	Высота буртика	Время нагрева без давления (t2)	Время удаления нагревателя (t3)	Время увеличения давления (t4)	Время охлаждения (t5)	Общее время
Boru çapı OD	Boru et kalınlığı (s)	Kuvvet (Basınç)	Dudak yüksekliği (mm)	Basıncsız ısıtma süresi (t2)	Isıtıcı çıkartma süresi (t3)	Basınç artırma süresi (t4)	Kaynak Soğutma süresi (t5)	Toplam süre
mm	mm	bar	mm	sec	sec	sec	min	min
40	1,8	1	0,4	90	4	5	2	4
50	2	1	0,4	90	4	5	2	4
63	2,5	1	0,4	99	4	5	3	5
75	2,9	1	0,4	106	4	5	3	5
90	3,5	1	0,4	117	5	6	5	7
110	4,3	1	0,5	130	5	6	6	8
125	4,9	1	0,5	141	5	6	7	10
140	5,4	1	0,6	149	5	6	8	11
160	6,2	1	0,7	162	5	6	10	13

PN 6,3 SDR17,6 According DVS 2207-11 Total Cylinder Section 9,82 cm² PP

mm	mm	bar	mm	sec	sec	sec	min	min
40	2,3	1	0,5	95	4	5	2	4
50	2,9	1	0,5	106	4	5	3	5
63	3,6	1	0,5	119	5	6	4	6
75	4,3	1	0,5	131	5	6	6	8
90	5,1	1	0,5	145	5	6	8	11
110	6,3	1	0,5	164	5	6	9	12
125	7,1	1	0,5	176	6	7	12	15
140	8	2	1	189	6	8	14	17
160	9,1	2	1,1	91	6	9	15	17

PP

PN 10 SDR11 According DVS 2207-11 Total Cylinder Section 9,82 cm² PP

Pipe diameter (OD)	Wall thickness (s)	Force (Pressure)	Bead height	Heat-Up time without pressure (t2)	Change-Over time (t3)	Pressure increasing time (t4)	Cooling-Up time (t5)	Total Welding Time
диаметр труба (OD)	толщина стена (s)	Давление сварки P1=P5	Высота буртика	Время нагрева без давления (t2)	Время удаления нагревателя (t3)	Время увеличения давления (t4)	Время охлаждения (t5)	Общее время
Boru çapı OD	Boru et kalınlığı (s)	Kuvvet (Basınç)	Dudak yüksekliği (mm)	Basıncsız ısıtma süresi (t2)	Isıtıcı çıkartma süresi (t3)	Basınç artırma süresi (t4)	Kaynak Soğutma süresi (t5)	Toplam süre
mm	mm	bar	mm	sec	sec	sec	min	min
40	3,4	1	0,5	121	4	6	5	7
50	4,6	1	0,5	137	5	6	6	8
63	5,8	1	0,5	156	6	7	9	12
75	6,8	1	0,5	172	6	7	12	15
90	8,2	1	0,5	192	6	8	14	17
110	10	2	1,2	217	7	9	17	21
125	11,4	2	1,4	237	7	11	19	23
140	12,8	3	1,5	254	7	12	21	26
160	14,6	3	1,8	146	8	13	24	27

PN 16 SDR7,4 According DVS 2207-11 Total Cylinder Section 9,82 cm² PP

mm	mm	bar	mm	sec	sec	sec	min	min
40	5,5	1	0,5	151	5	6	8	11
50	6,9	1	0,5	173	6	7	12	15
63	8,6	1	0,5	197	6	8	15	19
75	10,3	1	1	221	7	10	17	21
90	12,3	2	1	123	7	11	20	22
110	15,1	2	1,5	283	8	14	24	29
125	17,1	3	1,5	307	8	15	27	33
140	19,2	4	1,5	332	9	17	30	36
160	21,9	5	1,5	359	10	19	34	40

PP

PN 20 SDR6 According DVS 2207-11 Total Cylinder Section 9,82 cm² PP

Pipe diameter (OD)	Wall thickness (s)	Force (Pressure)	Bead height	Heat-Up time without pressure (t2)	Change-Over time (t3)	Pressure increasing time (t4)	Cooling-Up time (t5)	Total Welding Time
диаметр труба (OD)	толщина стена (s)	Давление сварки P1=P5	Высота буртика	Время нагрева без давления (t2)	Время удаления нагревателя (t3)	Время увеличения давления (t4)	Время охлаждения (t5)	Общее время
Boru çapı OD	Boru et kalınlığı (s)	Kuvvet (Basınç)	Dudak yüksekliği (mm)	Basıncsız ısıtma süresi (t2)	Isıtıcı çıkartma süresi (t3)	Basınç artırma süresi (t4)	Kaynak Soğutma süresi (t5)	Toplam süre
mm	mm	bar	mm	sec	sec	sec	min	min
40	6,7	1	1	170	6	7	11	14
50	8,3	1	1	193	6	8	14	17
63	10,5	1	1	224	7	10	18	22
75	12,5	1	1	251	7	11	21	25
90	15	2	1,5	150	8	14	24	27
110	18,3	3	1,5	322	9	16	29	35
125	20,8	4	1,5	348	11	21	33	39
140	23,3	5	1,5	373	12	24	36	43
160	26,6	6	2	405	13	23	41	48

PN 25 SDR5 According DVS 2207-11 Total Cylinder Section 9,82 cm² PP

mm	mm	bar	mm	sec	sec	sec	min	min
40	8,1	1	1	190	7	8	14	17
50	10,1	1	1	218	7	9	17	21
63	12,7	1	1	254	7	12	21	26
75	15,1	1	1	283	8	15	24	29
90	18,1	2	1,5	181	9	16	29	32
110	22,1	3	1,5	361	10	20	34	41
125	25,1	4	1,5	391	11	21	39	46
140	28,1	5	2	416	12	24	43	51
160	32,1	6	2	447	13	28	48	56





HDPE-100 FITTINGS

Ø20 mm - Ø2000 mm

GARANTİ BELGESİ

GARANTİ ŞARTLARI;

»MAKİNE GARANTİ SÜRESİ FATURA TARİNDEN İTİBAREN 12 (ON İKİ) AYDIR

»MAKİNEYİ SATIN ALAN MÜŞTERİLERİMİZE TALEP ETMELERİ DURUMUNDA MAKİNE KULLANIMI VEYA PARÇA DEĞİŞİMİYLE İLGİLİ EĞİTİM KENDİ FABRİKAMIZDA VE TARAFIMIZCA ÜCRETSİZ OLARAK VERİLECEKTİR.

»MAKİNEİNİN HERHANGİ BİR PARÇASINA FABRİKAMIZIN SERVİS BÖLÜMÜNÜN BİLGİSİ DIŞINDA VEYA HERHANGİ BİR YETKİLİ SERVİS ELEMANI OLMADAN SÖKÜLEREK MÜDAHELE EDİLMESİ BU BELGEYİ GEÇERSİZ KILACAKTIR.

1-) MAKİNEYİ ÇALIŞTIRMAK İÇİN KULLANILAN JENERATÖR VB. GÜÇ KAYNAĞINDAN OLUŞABİLECEK ELEKTRİK DALGALANMALARININ MAKİNEYE VERECEĞİ ZARAR GARANTİ KAPSAMINA DAHİL EDİLMEMEYECİTİR.

2-) HERHANGİ BİR FİZİKSEL DARBE SONUCU OLUŞAN MEKANİK ZARARLAR GARANTİ KAPSAMINA DAHİL DEĞİLDİR.

3-) MAKİNE, KULLANIM KILAVUZUNA UYGUN ŞEKİLDE ÇALIŞTIRILMALIDIR. AKSİ TAKTİRDE OLUŞACAK KULLANICI HATALARI GARANTİ KAPSAMINA DAHİL EDİLMEMEYECİTİR. ÖZELLİKLE KULLANIM KILAVUZUNDA BELİRTİLEN DEĞERLERİN DIŞINDA MAKİNEYİ ZORLAYICI BASINÇLARIN UYGULANMASI TRAŞLAYICI VE ÜTÜ APARATINDA YANMA, KIRILMA VB.HASARLAR OLUŞTURULABİLİR.

MAKİNA MODELİ:

FATURA TARİHİ:

MAKİNA SERİ NO:

ELBOR MAKİNE
SAN. ve TİC. LTD. ŞTİ.
Selimpaşa Ortaköy Sanayi Bölgesi Merkez Mah.
608 Cd. 732. Sokak No:97 Selimpaşa / Silivri / İST.
Tel: 0212 549 43 57 / Fax: 0212 549 43 58
Silivri V.D. 073 039 8483

Elbor Makine San. ve Tic. Ltd. Şti.

Merkez Mahallesi, Selimpaşa Ortaköy Sanayi Bölgesi, 608. Caddesi,
732. Sokak, Selim Paşa Cd. No:97 İstanbul / TÜRKİYE
Tel: +90 212 549 43 57 / Fax: +90 212 549 43 58
info@elbor.com.tr export@elbor.com.tr export@weltech.com.tr

CERTIFICATE OF WARRANTY

WARRANTY CONDITIONS;

»MACHINE WARRANTY PERIOD IS 12 MONTH STARTING FROM THE INVOICE DATE.

»WE PROVIDE TRAINING OF USING MACHINE AND REPLACEMENT OF SPARE PARTS FREE OF CHARGE IN OUR FACTORY FOR OUR CLIENTS IF REQUESTED.

»PLEASE DO NOT CHANGE ANY SPARE PART OF MACHINE OUT OF OUR SERVICE DEPARTMENT OR AUTHORIZED SERVICE INFORMATION. OTHERWISE THIS CERTIFICATE WILL BE VOID.

1-) DAMAGES CAUSE OF ELECTRICAL SURGES FROM GENERATOR OR LIKE POWER SOURCES WILL NOT BE COVERED BY THIS CERTIFICATE

2-) ANY MECHANICAL DAMAGES THAT OCCURED BY PHYSICAL IMPACTS WILL NOT BE COVERED BY THIS CERTIFICATE.

3-) PLEASE OPERATE THE MACHINE ACCORDING TO USER MANUAL. ESPECIALLY APPLYING MORE PRESSURES THAN WHICH IS WRITTEN IN USER MANUAL CAN DAMAGE MACHINE HEATER OR TRIMMER UNIT. DAMAGES CAUSE OF IMPROPER USE WILL NOT BE COVERED BY THIS CERTIFICATE.

MODEL:

INVOICE DATE:

SERIAL NO:

ELBOR MAKİNE
SAN. ve TİC. LTD. ŞTİ.
Selimpaşa Ortaköy Sanayi Bölgesi Merkez Mah.
608 Cd. 732. Sok. No:97 Selimpaşa / Silivri / İST.
Tel: 0212 549 43 57 / Fax: 0212 549 43 58
Silivri V.D. 073 039 8483

Elbor Makine San. ve Tic. Ltd. Şti.

Merkez Mahallesi, Selimpasa Ortakoy Sanayi Bolgesi, 608. Caddesi,
732. Sokak, Selim Paşa Cd. No:97 İstanbul / TÜRKİYE
Tel: +90 212 549 43 57 / Fax: +90 212 549 43 58
info@elbor.com.tr export@elbor.com.tr export@weltech.com.tr

ГАРАНТИЯ

Сервис и гарантия:

Срок гарантии на сварочное оборудование завода составляет 12 месяцев с момента продажи.

Для осуществления гарантийного ремонта необходимо предоставить паспорт оборудования;

Специалисты завода «ELBOR MAKİNE» гарантируют оперативную реакцию на обращение, согласование и проведение ремонтных работ со всего мира, которые осуществляются квалифицированным персоналом на высокоточном оборудовании.

Все наши представители проходили сервисному обучению на заводе «ELBOR MAKİNE» в Турции. Которые могут решить любую проблему быстро и профессионально, во всех сервисных центрах имеются все комплектующие и запасные части.

Гарантийный ремонт не подлежит гарантийному обслуживанию в следующих случаях:

- 1-) Наличии механических повреждений оборудования, посторонних предметов и следов жидкости внутри корпуса, наличии следов вскрытия, самостоятельного ремонта, изменения электромонтажа, конструкции, замены элементов изделия и пр.
- 2-) У Генератора скачка фаз. Который может навредить электрической части аппарата;
- 3-) Оборудование имеет неисправности, возникшие вследствие перегрузки или неправильной эксплуатации, а также вследствие использования не по назначению и нестабильности параметров электросети, превышающих нормы;
- 4-) выход из строя оборудования по вине потребителя (нарушение правил эксплуатации, работа в ненормированных режимах, неправильная установка и подключение и т.п.);

Для осуществления гарантийного ремонта необходимо предоставить заявку на эл. Адрес:

servis@elbor.com.tr

МАДЕЛЬ АППРАТА:

ДАТА ФАКТУРЫ:

НОМЕРАППРАТА:

ELBOR MAKİNE
SAN. ve TİC. LTD. ŞTİ.
Selimpaşa Ortakoy Sanayi Bölgesi Merkez Mah.
608 Cd. 732. Sok. No:97 Selimpaşa / Silivri / İST.
Tel: 0212 549 43 57 / Fax: 0212 549 43 58
Silivri V.D. 073 039 8483

Elbor Makine San. ve Tic. Ltd. Şti.

Merkez Mahallesi, Selimpasa Ortakoy Sanayi Bolgesi, 608. Caddesi,
732. Sokak, Selim Paşa Cd. No:97 İstanbul / TÜRKİYE
Tel: +90 212 549 43 57 / Fax: +90 212 549 43 58
info@elbor.com.tr export@elbor.com.tr export@weltech.com.tr



Powered by **wel**tech



Elbor Makine San. ve Tic. Ltd. Şti.

Merkez Mahallesi, Selimpasa Ortakoy Sanayi Bolgesi, 608. Caddesi,
732. Sokak, Selim Paşa Cd. No:97 İstanbul / TÜRKİYE
Tel: +90 212 549 43 57 / Fax: +90 212 549 43 58
info@elbor.com.tr export@elbor.com.tr export@weltech.com.tr

